



installazione
uso & manutenzione

CONSERVARE CON CURA

installation
use & maintenance

KEEP CAREFULLY

installation
emploi et entretien

CONSERVER AVEC SOIN

Installation
Bedienung und Wartung

SORGFÄLTIG AUFBEWAHREN

instalación
uso y mantenimiento

CONSERVESE CON CUIDADO

установка
эксплуатация и техобслуживание

ТЩАТЕЛЬНО ХРАНИТЬ

infinito

Italiano 4

Deutsch 7

English 5

Español 8

Français 6

Русский 9

LEGGERE COMPLETAMENTE LE ISTRUZIONI PRIMA DI PROCEDERE ALL'INSTALLAZIONE

Importante

Al ricevimento della vasca dev'essere controllata la sua integrità (in particolare in presenza di danni visibili sull'imballo), al fine di poter inoltrare immediatamente un'eventuale contestazione al trasportatore, come previsto dalle leggi vigenti.

SI RACCOMANDA DI VERIFICARE CHE LE PREDISPOSIZIONI SIANO CONFORMI ALLE INDICAZIONI RIPORTATE NELLA SCHEDA DI PREINSTALLAZIONE.

 (IEC 60335-1/A2:2006) **La pressione dell'impianto idraulico che alimenta l'apparecchiatura non deve superare i 600 kPa (6 bar).**

Operazioni preliminari

L'installazione della vasca Infinito® andrà effettuata da almeno due persone ed eseguita su un sottofondo adeguatamente livellato. Può essere installata a pavimento finito oppure su pedana rialzata, tenendo conto in ogni caso che il carico a pavimento della vasca piena d'acqua è abbastanza elevato (vedi scheda di preinstallazione).

-  **1 part 1** Posizionare la vasca sul luogo dell'installazione mantenendola sollevata da terra tramite dei blocchetti in legno.
- (part 2)** Assemblare la piletta al sifone avendo cura di stringere bene la ghiera di serraggio.
- (part 3)** Collegare il sifone al tubo di scarico predisposto, silicando accuratamente i punti di giunzione.
- (part 4)** Per una garanzia totale di tenuta si consiglia di porre del silicone o un sigillante equivalente sulla guarnizione della piletta.
- (part 5)** Con una chiave a brugola, avvitare la ghiera sulla piletta fino al completo serraggio.
- (part 6)** Far scorrere l'acqua in vasca per alcuni minuti (con lo scarico aperto) e verificare la tenuta idraulica di tutti i collegamenti; accertarsi che non ci siano perdite.
- (part 7)** Avvitare il tappo di chiusura "clic-clac" alla piletta di scarico.

-  **2 part 1** Togliere i blocchetti in legno e appoggiare la vasca sul pavimento.
 - (part 2)** Mettere in bolla la vasca e verificare che il drenaggio dell'acqua sia regolare e totale.
 - (part 3)** Se necessario spessorare la superficie di appoggio con degli appositi cunei.
 - (part 4-5)** Nel caso si desideri fissare la vasca al pavimento si consiglia di sollevarla leggermente e apporre una striscia (1 cm circa) di silicone a base non acetica su tutto il perimetro di appoggio della vasca.
- Al termine dell'operazione riposizionare la vasca sul pavimento e riverificare la corretta messa in bolla.

Manutenzione quotidiana

■ Per la pulizia della vasca, realizzata in Techstone®, si consiglia l'utilizzo di acqua e sapone o comuni detersivi. Sul Techstone® si possono comunque tranquillamente utilizzare detersivi in gel, o abrasivi e spugne abrasive tipo "Scotch Brite®". Al termine dell'operazione risciacquare bene le superfici.

Rimozione macchie ostinate, graffi e bruciature

■ Per la rimozione di macchie ostinate, graffi, bruciature di sigarette e per piccole scalfitture si consiglia l'utilizzo di una spugna abrasiva tipo "Scotch Brite®" ed un prodotto di pulizia abrasivo. Levigare superficialmente la parte interessata. Se il difetto è ancora visibile levigare con carta abrasiva molto fine e detersivi in crema o polvere che contengano micro-granuli che abraderanno la superficie. L'alcool etilico denaturato può essere utilizzato avendo l'accortezza di risciacquare bene la superficie trattata.

Avvertenze

■ L'utilizzo di questa apparecchiatura è consentito a bambini di 8 o più anni di età e a persone con ridotte capacità motorie, sensitive e/o cognitive solamente nel caso in cui siano sorvegliati o risultino essere in possesso delle nozioni necessarie ad utilizzare l'apparecchiatura in modo sicuro, nonché essere a conoscenza dei pericoli derivanti da un uso improprio.

■ I bambini devono essere sorvegliati per assicurarsi che non giochino con l'apparecchiatura e che non svolgano operazioni riservate a personale adulto e/o specializzato (operazioni di manutenzione, pulizia, ecc.).

■ La vasche Jacuzzi® sono state concepite per un uso domestico o simile e devono essere installate ed impiegate solamente in ambiente interni.

■ Sono pericolosi l'uso o la vicinanza di apparecchi elettrici (radio, asciugacapelli) quando si sta usando la vasca.

■ Ponete particolare attenzione quando intendete utilizzare la vasca da soli: restare immersi a lungo nell'acqua calda potrebbe causare nausea, capogiri, svenimenti.

■ È sconsigliabile utilizzare la vasca dopo l'assunzione di medicinali o comunque sostanze che possono indurre sonnolenza o alterare la pressione sanguigna.

■ Non usate comunque l'acqua a temperature oltre i 40 °C.

■ Per la pulizia si **SCONSIGLIA** l'utilizzo di prodotti chimici aggressivi quali acetone, trielina, acidi forti (acido muriatico...) e basi forti (soda caustica...), detersivi industriali, solventi utilizzati nel settore della verniciatura.

NON utilizzare raschietti metallici, spazzole di ferro, o altri utensili metallici per rimuovere macchie, vernice, stucco o altro.

Alcune sostanze come inchiostro, cosmetici e tinte, se rimangono in contatto prolungato con la superficie della vasca, possono entrare in profondità nel materiale e rovinarlo in modo irrimediabile; la stessa cosa può succedere con le sigarette accese.

READ THE FOLLOWING INSTRUCTIONS THROUGHOUT BEFORE STARTING THE INSTALLATION

Important

Check the tub upon reception throughout (specifically, check for visible damage to the exterior packaging). Notify the carrier if damage is found, in accordance with the laws in force.

CHECK THAT THE ARRANGEMENTS ARE SUITED TO THE INDICATIONS SHOWN ON THE PRE-INSTALLATION CARD.

⚠ (IEC 60335-1/A2:2006) The pressure in the plumbing system feeding the device must not exceed 600 kPa (6 bars).

Preliminary operations

Two people are required to install the Infinito® tub on an appropriately levelled surface.

The tub may be installed on a finished floor or raised platform. Remember that the weight of the tub full of water on the floor is considerable (see preliminary installation instruction card).

■ (🔧 1 part 1) Arrange the tub in the installation position holding it raised from the ground with wooden blocks.

(part 2) Assemble the siphon drainage column and tighten the ring nut well.

(part 3) Connect the siphon to the drain pipe prepared for this purpose and carefully apply silicone to the joints.

(part 4) For perfect sealing, apply silicone or equivalent sealant to the drainage column seal.

(part 5) Using an Allen wrench, tighten the ring nut on the drainage column to tighten it well.

(part 6) Run water into the tub (with the drain plug open) for a few minutes and check that all connections are sealed. Check that there are no leaks.

(part 7) Screw the “click-clack” plug onto the drainage column.

■ (🔧 2 part 1) Remove the wooden blocks and rest the tub on the floor.

(part 2) Level the tub and check that the tub drains smoothly and completely.

(part 3) If necessary, install wedges on the resting surface for extra thickness.

(part 4-5) If the tub is fixed to the floor, it is advisable to raise it slightly and apply a non-acetic silicone bead (approximately 1 cm) around the entire perimeter of the tub.

At the end of the operation, reposition the tub on the floor and check that it is levelled perfectly.

Daily maintenance

■ Soap and water or common detergent is recommended for cleaning the Techstone® tub.

Gel detergents, abrasive detergents and scouring pads of the “Scotch Brite®” type may be safely used on Techstone®. Rinse all surfaces carefully after cleaning.

How to remove stubborn stains, scratches and burns

■ Use of a “Scotch Brite®” type scouring pad and an abrasive cleaning product is recommended for removing stubborn stains, scratches, cigarette burns and small scuffs.

Rub the surface of the concerned part. If this is not enough, rub the area with very fine sandpaper and cream or powder detergent containing micro granules to delicately scrape the surface. Methylated spirit may be used. Rinse the treated surface carefully afterwards.

Cautions

■ This device may be used by children 8 years and older and by people with reduced motor, sensory and/or cognitive skills only when supervised and only if they have the knowledge necessary to use the equipment in a safe manner and are aware of the risks associated with improper use.

■ Children must be supervised to make sure that they do not play with the equipment or carry out operations that need to be performed by an adult or specialised personnel (maintenance, cleaning operations, etc.).

■ It is dangerous to use or access electric devices from inside the tub (radio, hairdryer, etc.).

■ Be careful if you want to use the tub on your own: soaking in hot water for a long time can cause nausea, dizziness and fainting.

■ It is not recommended to use the tub taking drugs or medicines which can induce sleepiness or raise/lower your blood pressure.

■ Never use water hotter than 40 °C.

■ Use of aggressive chemical products, such as nail polish remover, trichloroethylene, strong acids (hydrochloric acid, etc.) and strong bases (caustic soda, etc.), industrial detergents, paint solvents is NOT RECOMMENDED for cleaning. DO NOT use metallic scrapers, iron brushes or other metallic tools for removing stains, paint, plaster or the like.

Some substances, such as ink, cosmetics and colourings, may stain the surface of the tub in depth and beyond repair in case of prolonged contact. Cigarettes may cause similar damage.

LIRE INTÉGRALEMENT LES INSTRUCTIONS AVANT DE PROCÉDER A L'INSTALLATION

Important

La marchandise doit être contrôlée au moment de la réception (en particulier la présence de dommages apparents de l'emballage) afin de pouvoir envoyer immédiatement l'éventuelle contestation au transporteur, conformément à la réglementation en vigueur.

IL EST CONSEILLÉ DE VÉRIFIER QUE LES PREDISPOSITIONS SONT CONFORMES AUX INDICATIONS FIGURANT SUR LA FICHE DE PRE-INSTALLATION.

⚠ (IEC 60335-1/A2:2006) La pression du circuit hydraulique qui alimente l'appareil ne doit pas dépasser 600 kPa (6 bar).

Opérations préliminaires

L'installation de la baignoire Infinito® sera réalisée par deux personnes minimum sur un sol convenablement nivelé.

Elle peut être installée sur un sol fini ou sur une estrade en tenant cependant compte du poids relativement important de la baignoire lorsqu'elle est pleine (voire fiche de pré-installation).

■ (🔧 1 dét. 1) Placer la baignoire sur son emplacement en la maintenant soulevée du sol à l'aide des cales en bois.

(dét. 2) Monter le siphon sur la bonde en veillant à bien serrer la bague de serrage.

(dét. 3) Raccorder le siphon au tuyau d'évacuation, siliconer soigneusement les points de jonction.

(dét. 4) Pour une bonne étanchéité, il est conseillé d'appliquer du silicone ou un produit équivalent sur le joint de la bonde.

(dét. 5) A l'aide d'une clé Allen, visser la bague sur la bonde jusqu'au serrage complet.

(dét. 6) Faire couler l'eau dans la baignoire pendant quelques minutes (évacuation ouverte) et vérifier l'étanchéité des raccords. Vérifier qu'il n'y a pas de fuite.

(dét. 7) Visser le bouchon de fermeture "clic-clac" sur la bonde d'évacuation.

■ (🔧 2 dét. 1) Retirer les cales en bois et poser la baignoire sur le sol.

(dét. 2) Mettre la baignoire à niveau et vérifier que la pente d'évacuation de l'eau est régulière et complète.

(dét. 3) Si nécessaire caler la surface d'appui avec des coins.

(dét. 4-5) Pour fixer la baignoire au sol, il est conseillé de la soulever légèrement d'appliquer une bande (1 cm environ) de silicone non acétique sur tout le périmètre d'appui de la baignoire.

Au terme de l'opération, replacer la baignoire sur le sol et contrôler de nouveau le niveau.

Entretien quotidien

■ Pour nettoyer la baignoire, réalisée en Techstone®, il est conseillé d'utiliser de l'eau et du savon ou un produit ordinaire. Avec du Techstone® il est possible d'utiliser sans problème des produits en gel, ou récurants et des éponges récurantes type Scotch Brite®. Après le lavage, rincer abondamment.

Elimination des taches incrustées, des rayures ou des brûlures

■ Pour éliminer les taches incrustées, les rayures, les brûlures de cigarettes et les petites égratignures utiliser une éponge récurante de type Scotch Brite® et un produit de nettoyage récurant. Frotter superficiellement la partie concernée. Si le défaut est encore visible, polir avec du papier à polir très fin et un détergent en crème ou en poudre contenant des micro-granulés qui polissent les surfaces. L'alcool éthylique dénaturé peut être utilisé en veillant à bien rincer la surface après le traitement.

Mises en garde

■ L'utilisation de cet appareil n'est permis aux enfants âgés de 8 ans et plus et aux personnes présentant des capacités motrices, sensibles et/ou cognitives réduites que si ceux-ci sont surveillés, possèdent les notions nécessaires pour utiliser de façon sûre l'appareil et connaissent les dangers dérivant d'un usage impropre.

■ Les enfants doivent être surveillés afin qu'ils ne jouent pas avec l'appareil et qu'ils n'effectuent pas d'opérations réservées à un personnel adulte et/ou spécialisé (opérations d'entretien, nettoyage, etc.).

■ L'utilisation ou l'accessibilité d'appareils électriques (radio, sèche-cheveux) depuis l'intérieur de la baignoire sont dangereuses.

■ Prenez les plus grandes précautions lorsque vous utilisez la baignoire seul: un séjour trop long dans l'eau chaude peut entraîner des nausées, des vertiges ou des évanouissements.

■ N'utilisez pas la baignoire après avoir absorbé des médicaments ou des substances pouvant provoquer une somnolence ou altérer la tension artérielle.

■ N'utilisez pas d'eau à une température supérieure à 40°C.

■ Pour le nettoyage IL EST DÉCONSEILLÉ d'utiliser des produits chimiques agressifs tels que l'acétone, le trichloréthylène, les acides forts (acide muriatique...) et les basiques forts (soude caustique...) les détergents industriels, les solvants utilisés dans le secteur de la peinture.

NE PAS UTILISER de spatule métallique, de brosse métallique ou autres instruments métalliques pour éliminer les taches, la peinture, l'enduit ou autre.

Lorsqu'elles sont en contact trop longtemps avec la baignoire, d'autres substances comme l'encre, les cosmétiques et les teintures peuvent pénétrer en profondeur dans le matériau et le marquer de manière irréversible. La même chose peut arriver avec les cigarettes allumées.

DIE GEBRAUCHSANLEITUNG VOR DER INSTALLATION VOLLSTÄNDIG DURCHLESEN

Wichtig

Die Unversehrtheit der Wanne nach Erhalt kontrollieren (insbesondere, wenn sichtbare Schäden der Verpackung vorliegen), um dem Spediteur sofort eine eventuelle Beanstandung gemäß den geltenden Vorschriften zukommen zu lassen.

WIR EMPFEHLEN ZU PRÜFEN, OB DIE VORRICHTUNGEN DEN ANGABEN DES VORINSTALLATIONS DATENBLATTS ENTSPRECHEN.

⚠ (IEC 60335-1/A2:2006) Der Druck der Hydraulikanlage, die die Einrichtung speist, darf 600 kPa (6 bar) nicht überschreiten.

Vorarbeiten

Die Installation der Wanne Infinito® muss durch mindestens zwei Personen und auf angemessen planiertem Unterboden erfolgen. Sie kann auf fertigem Fußboden oder auf einem erhöhten Podest installiert werden. Auf jeden Fall muss man darauf achten, dass die mit Wasser gefüllte Wanne ein ziemlich hohes Gewicht auf dem Fußboden bringt (siehe Vorinstallationsdatenblatt).

- **(🔪 1 Det. 1)** Die Wanne am Installationsort positionieren. Mithilfe von kleinen Holzblöcken vom Boden erhoben lassen.
- (Det. 2)** Den Auslauf am Siphon montieren. Darauf achten, die Stellmutter gut festzuziehen.
- (Det. 3)** Den Siphon am vorbereiteten Abflussrohr verbinden. Sorgfältig die Verbindungspunkte silikonieren.
- (Det. 4)** Für eine totale Garantie von Dichte empfiehlt man, Silikon oder eine gleichwertige Versiegelung auf der Dichtung des Auslaufs anzubringen.
- (Det. 5)** Mit einem Inbusschlüssel die Nutmutter auf dem Auslauf verschrauben, bis sie festzieht.
- (Det. 6)** Für einige Minuten das Wasser laufen lassen (der Auslauf ist dabei geöffnet) und die Wasserdichte aller Verbindungen überprüfen. Sicherstellen, dass keine Leckagen vorhanden sind.
- (Det. 7)** Den "clic-clac"-Verschlussdeckel auf dem Auslauf des Abflusses schrauben.

- **(🔪 2 Det. 1)** Die kleinen Holzblöcke entfernen und die Wanne auf dem Fußboden abstellen.
- (Det. 2)** Mit der Wasserwaage die Wanne überprüfen. Ebenso kontrollieren, dass eine regelmäßige und vollständige Dränung des Wassers besteht.
- (Det. 3)** Falls notwendig, die Stützoberfläche mit den dafür vorgesehenen Keilen dicker machen.
- (Det. 4-5)** Falls man die Wanne auf dem Fußboden befestigen möchte, empfiehlt man sie leicht anzuheben und einen Silikonstreifen (ohne Acetylen und etwa 1 cm breit) auf dem gesamten Umfang der Stützfläche der Wanne anzubringen. Am Ende des Vorgangs die Wanne wieder auf dem Fußboden positionieren und den korrekten Stand mithilfe der Wasserwaage überprüfen.

Tägliche Wartung

- Für die Reinigung des aus Techstone® realisierten Waschtischs

empfiehlt man Wasser und Seife oder gewöhnliche Reinigungsmittel. Man kann jedenfalls beruhigt Gel- oder Scheuer-Reinigungsmittel und Scheuerschwämme der Art „Scotch Brite“ verwenden. Nach dem Reinigen die Oberflächen gut abspülen.

Entfernung von hartnäckigen Flecken, Kratzern und Brandflecken

- Für die Entfernung von hartnäckigen Flecken, Kratzern, Brandflecken von Zigaretten und kleinen Schrammen empfiehlt man die Verwendung eines Scheuerschwamms der Art "Scotch Brite" sowie ein scheuerndes Reinigungsmittel. Oberflächlich die entsprechende Stelle polieren. Ist der Fleck oder Schaden noch sichtbar, mit sehr feinem Schleifpapier und Creme- oder Pulver-Reinigungsmittel, die Mikrokörner zum Schleifen der Oberfläche besitzen, polieren. Äthylalkohol oder denaturierter Alkohol kann verwendet werden. Darauf achten, dass die behandelte Oberfläche gut abgespült wird.

Hinweise

- **Der Gebrauch dieses Gerätes ist Kindern ab 8 Jahren sowie Personen mit eingeschränkten motorischen, sensorischen und/oder kognitiven Fähigkeiten nur unter Aufsicht gestattet bzw. dann, wenn sie über die erforderlichen Kenntnisse für die sichere Verwendung des Gerätes verfügen und um die Gefahren wissen, die sich aus seinem unsachgemäßen Gebrauch ergeben können.**
- **Kinder müssen beaufsichtigt werden, damit sichergestellt ist, dass sie nicht mit dem Gerät spielen und keine Aufgaben ausführen, die erwachsenen Personen und/oder Fachpersonal vorbehalten sind (Wartungs- und Reinigungsarbeiten usw.).**
- **Die Nutzung oder der Zugang innerhalb der Wanne von Geräten, die vom häuslichen Stromnetz versorgt werden (Radio, Haartrockner usw.) ist gefährlich.**
- **Passen Sie besonders auf, wenn Sie die Wanne alleine benutzen: Lange in warmen Wasser eingetaucht sein kann zu Übelkeit, Schwindel und Ohnmacht führen.**
- **Es ist nicht ratsam, die Wanne nach Konsum von Medikamenten oder Substanzen, die Müdigkeit hervorrufen oder die den Blutdruck verändern können, zu nutzen.**
- **Verwenden Sie jedenfalls nicht Wasser mit einer Temperatur von über 40 °C.**
- **Für die Reinigung wird von der Verwendung von chemischen, aggressiven Produkten, die Aceton, TCE, starke Säuren (Salzsäure ...) und starke Grundlagen (Natronlaugen ...) beinhalten, industrielle Reinigungsmittel und Lösungsmittel, die bei Lackierungen benutzt werden, ABGERATEN. KEINE Metallschaber, Eisenbürsten oder andere Metallgeräte für die Entfernung von Flecken, Lack, Stuck oder anderem verwenden. Einige Substanzen wie Tinte, Kosmetika und Farbe können, wenn sie länger auf der Oberfläche des Waschtischs bleiben, in das Material eindringen und somit bleiben. Das kann ebenfalls mit brennenden Zigaretten passieren.**

LEER COMPLETAMENTE LAS INSTRUCCIONES ANTES DE COMENZAR CON LA INSTALACIÓN

Importante

Al recibir la bañera, la misma debe ser controlada para corroborar su integridad (especialmente si se detectan daños visibles en el embalaje), para poder enviar inmediatamente un eventual reclamo al transportista, tal como está previsto por las leyes vigentes.

SE ACONSEJA CONTROLAR QUE LAS INSTALACIONES ESTÉN CONFORMES CON LAS INDICACIONES DE LA FICHA DE PRE-INSTALACIÓN.

 (IEC 60335-1/A2:2006) La presión de la instalación hidráulica que alimenta el dispositivo no debe superar los 600 kPa (6 bar).

Operaciones preliminares

La instalación de la bañera Infinito® deberá ser realizada por lo menos por dos personas y colocada en una base adecuadamente nivelada.

Puede instalarse en piso terminado o sobre una plataforma levantada, considerando en cada caso que la carga de la bañera llena de agua sobre el piso es bastante elevada (ver la ficha de preinstalación).

■  **1 part 1** Ubicar la bañera en el lugar de la instalación, manteniéndola levantada del suelo con bloques de madera.

(part 2) Unir el desagüe con el sifón teniendo cuidado de apretar correctamente la tuerca de ajuste.

(part 3) Conectar el sifón al tubo de descarga preparado, colocando cuidadosamente silicona en los puntos de unión.

(part 4) Para garantizar la completa hermeticidad, se aconseja colocar silicona o un sellador similar en la unión del desagüe.

(part 5) Con una llave Allen, enroscar la tuerca del desagüe hasta apretarla completamente.

(part 6) Dejar correr un poco de agua en la bañera durante algunos minutos (con el desagüe abierto) y controlar la hermeticidad hidráulica de todas las conexiones; asegurarse de que no haya pérdidas.

(part 7) Enroscar el tapón de cierre "clic-clac" en el desagüe.

■  **2 part 1** Quitar los bloques de madera y apoyar la bañera en el piso.

(part 2) Nivelar la bañera y controlar que el drenaje del agua se produzca de manera regular y completa.

(part 3) Si fuera necesario, aumentar la superficie de apoyo con cuñas apropiadas.

(part 4-5) Si se desea fijar la bañera al piso, se aconseja levantarla ligeramente y colocar una línea (de aprox. 1 cm) de silicona de base no acética en todo el perímetro de apoyo de la bañera. Al finalizar la operación, colocar nuevamente la bañera en el piso y controlar que esté correctamente nivelada.

Mantenimiento diario

■ Para la limpieza de la bañera, fabricada de Techstone®, se recomienda utilizar agua y jabón o detergentes comunes.

De todas maneras, sobre el Techstone® se pueden tranquilamente utilizar detergentes en gel o abrasivos y esponjas abrasivas

tipo "Scotch Brite®". Al finalizar las operaciones de limpieza, enjuagar adecuadamente todas las superficies.

Eliminación de manchas difíciles, rayas y quemaduras

■ Para eliminar manchas difíciles, rayas, quemaduras de cigarrillo y pequeños arañazos, se recomienda utilizar una esponja abrasiva tipo "Scotch Brite®" y un producto de limpieza abrasivo. Pulir superficialmente la parte afectada. Si el defecto todavía persiste, pulir con papel de lija muy fino y detergente en crema o polvo que contenga microgránulos para raspar la superficie. El alcohol etílico desnaturalizado puede utilizarse cuidando de enjuagar adecuadamente la superficie tratada.

Advertencias

■ Los niños de 8 años o mayores y las personas que tengan disminuidas sus facultades motoras, sensoriales y/o cognitivas podrán utilizar este equipo únicamente bajo vigilancia o si poseen los conocimientos necesarios para emplear el equipo de manera segura y son conscientes de los peligros que se derivan de un uso indebido.

■ Es necesario vigilar a los niños para asegurarse de que no jueguen con el equipo y no lleven a cabo operaciones reservadas a personal adulto y/o especializado (tareas de mantenimiento, limpieza, etc.).

■ Es peligroso utilizar o acceder a equipos eléctricos (radio, secador de cabello) mientras se está dentro de la bañera.

■ Prestar especial atención al utilizar la bañera estando solos: permanecer durante mucho tiempo sumergidos en el agua caliente puede causar náuseas, vértigo y desmayos.

■ Se recomienda no utilizar la bañera después de haber ingerido medicinas o cualquier otra sustancia que pueda inducir a somnolencia o que altere la presión sanguínea.

■ No utilizar agua con temperaturas superiores a 40 °C.

■ Para la limpieza NO SE RECOMIENDA el uso de productos químicos agresivos tales como la acetona, trielina, ácidos fuertes (ácido muriático, etc.) y bases fuertes (soda cáustica), detergentes industriales o solventes empleados en el sector de la pintura.

NO utilizar raspadores metálicos, cepillos de acero o cualquier otra herramienta metálica para quitar manchas, pintura, masilla, etc.

Algunas sustancias tales como tinta, cosméticos y tinturas, si permanecen durante un período prolongado en contacto con la superficie de la bañera, pueden penetrar en el material y arruinarlo definitivamente. Lo mismo puede suceder con los cigarrillos encendidos.

ПЕРЕД УСТАНОВКОЙ ВНИМАТЕЛЬНО ОЗНАКОМЬТЕСЬ С РУКОВОДСТВОМ

Внимание

После доставки ванны внимательно осмотрите, чтобы она не имела видимых повреждений на упаковке. При обнаружении таковых немедленно предъявите рекламацию транспортному агентству в действующем законодательном порядке.

УБЕДИТЕСЬ, ЧТО ВСЕ ПРИСПОСОБЛЕНИЯ, НЕОБХОДИМЫЕ ДЛЯ МОНТАЖА И ПЕРЕЧИСЛЕННЫЕ В КАРТЕ ПОДГОТОВКИ К МОНТАЖУ, ИМЕЮТСЯ В НАЛИЧИИ.

⚠ (IEC 60335-1/A2:2006) Допустимый напор воды в водопроводной сети не должен превышать 600 кПа (6 бар).

Предварительные операции

Установка ванны Inffinito должна проводиться не менее чем двумя монтажниками; поверхность пола должна быть предварительно выровнена.

Ванна может устанавливаться непосредственно на пол или на отдельном возвышении; в любом случае следует учитывать, что наполненная водой ванна оказывает на пол достаточно большую нагрузку (см. карту подготовки к монтажу).

■ (✎ 1 рис. 1) Перенесите ванну в место ее установки, временно поставив ее на опоры (напр., на деревянные бруски) так, чтобы дно ванны не касалось пола.

(рис. 2) Подсоедините сток к сифону, тщательно затянув все соединения.

(рис. 3) Подсоедините сифон к сливной трубе; все стыки заполните силиконовым герметиком.

(рис. 4) Для надежной герметизации всех соединительных стыков рекомендуем использовать силиконовый герметик или аналогичный.

(рис. 5) Шестигранным ключом затяните до конца крепежную гайку на стоке.

(рис. 6) При открытом сливе откройте воду и дайте воде стекать в течение нескольких минут; проверьте правильность всех соединений и их герметизацию.

(рис. 7) Закройте пробку на стоке.

■ (✎ 2 рис. 1) Выньте из под ванны бруски, на которые она временно опиралась.

(рис. 2) Проверьте горизонтальность по уровню; убедитесь, что слив из ванны проходит полно и без задержек.

(рис. 3) При необходимости, в той или иной точке подложите под ванну клинья.

(рис. 4-5) При фиксации ванны непосредственно к полу рекомендуем начала слегка приподнять ее и по всему периметру проложить полосу силиконового герметика (не на ацетатной основе) шириной прибл. 1 см.

После чего опустить ванну на пол и зафиксировать ее к полу.

Ежедневный уход

■ Ванны из материала Techstone моются обычной водой с добавлением мыла или бытовых моющих средств.

Techstone® можно также мыть бытовыми моющими гелями, абразивными порошками или абразивными губками типа «Scotch Brite®». После обработки моющими или чистящими средствами тщательно смыть их водой.

Трудно удаляемые пятна, царапины, следы от сигарет

■ Трудно удаляемые пятна, царапины или подпалины от сигарет рекомендуется удалять при помощи абразивной губки типа «Scotch Brite®» или бытового моющего абразивного средства. Зачистите поверхность. Если дефект не удаляется, можно дополнительно зачистить его тонкозернистой абразивной шкуркой или содержащими абразивные микрогранулы моющими средствами (в виде кремов или тонкозернистых порошков). Можно также воспользоваться денатурированным этиловым спиртом, который затем следует тщательно смыть.

Предостережения

■ Использование данного устройства разрешается для детей возрастом от 8 лет, а также лицам с пониженными двигательными, чувствительными и/или умственными способностями только под контролем, или если они обладают сведениями, необходимыми для использования устройства безопасным образом, знаниями опасностей, связанных с несоответствующим применением.

■ Дети должны находиться под присмотром в целях гарантии того, чтобы они не играли с устройством и не выполняли операции, которые должны осуществляться взрослыми людьми и/или специализированным персоналом (операции техобслуживания, очистки и т.д.).

■ Пользоваться электроприборами (радио, фен для волос) во время приема ванны опасно для жизни.

■ Если поблизости нет лиц, которые могут прийти вам на помощь, когда вы находитесь в ванне, помните: длительное пребывание в горячей воде может вызвать приступы тошноты, головокружения или потери сознания.

■ Не рекомендуется ложиться ванну после приема лекарств или иных веществ, вызывающих сонливость и влияющих на кровяное давление.

■ Не принимайте ванну с водой температурой выше +40°C.

■ НЕ РЕКОМЕНДУЕТСЯ использовать агрессивные химические вещества, такие как ацетон, триелин, кислоты (муравьиная и т.п.), щелочи (едикий натр и т.п.), промышленные моющие вещества или растворители для красок. Для чистки НЕ пользуйтесь металлическими скребками, металлическими щетками и иными металлическими инструментами. Некоторые вещества, как например, лаки, косметические средства и краски для волос, если их не удалить немедленно, могут проникнуть вглубь материала, после чего их становится невозможным удалить; то же случается и со следами от тлеющих сигарет.

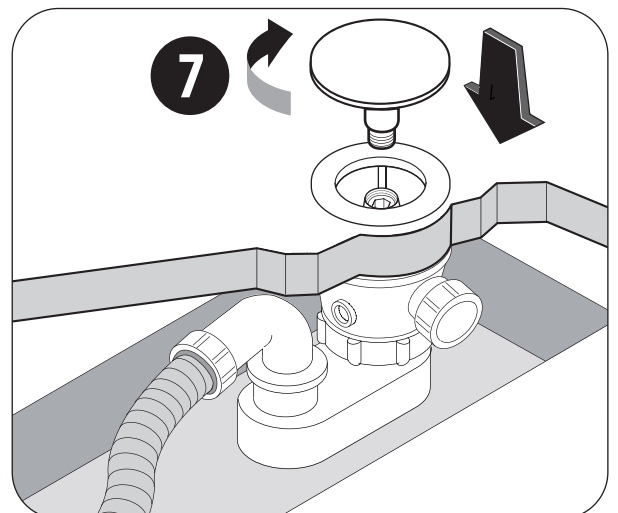
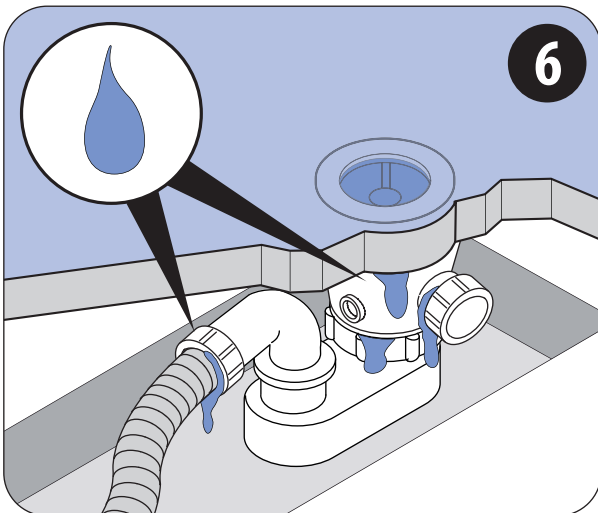
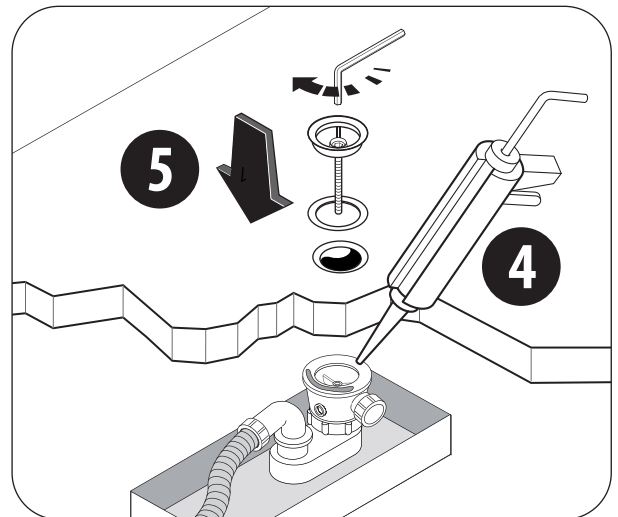
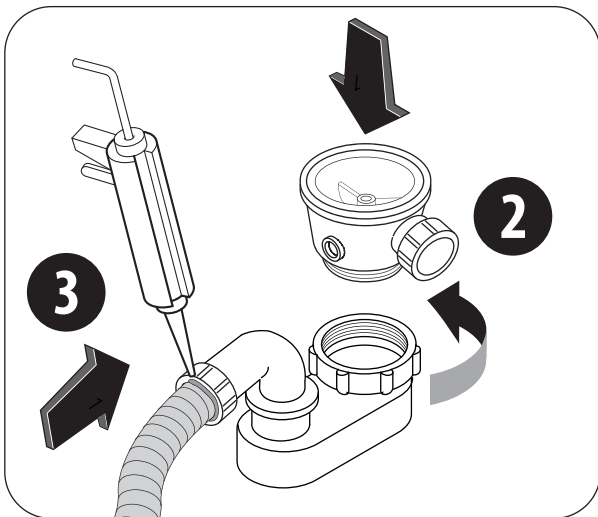
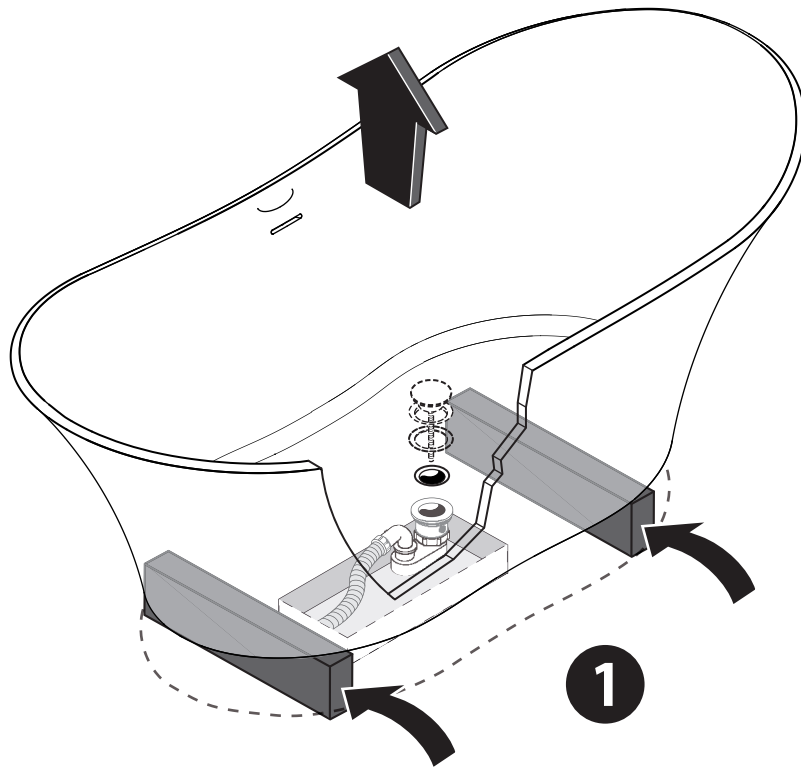

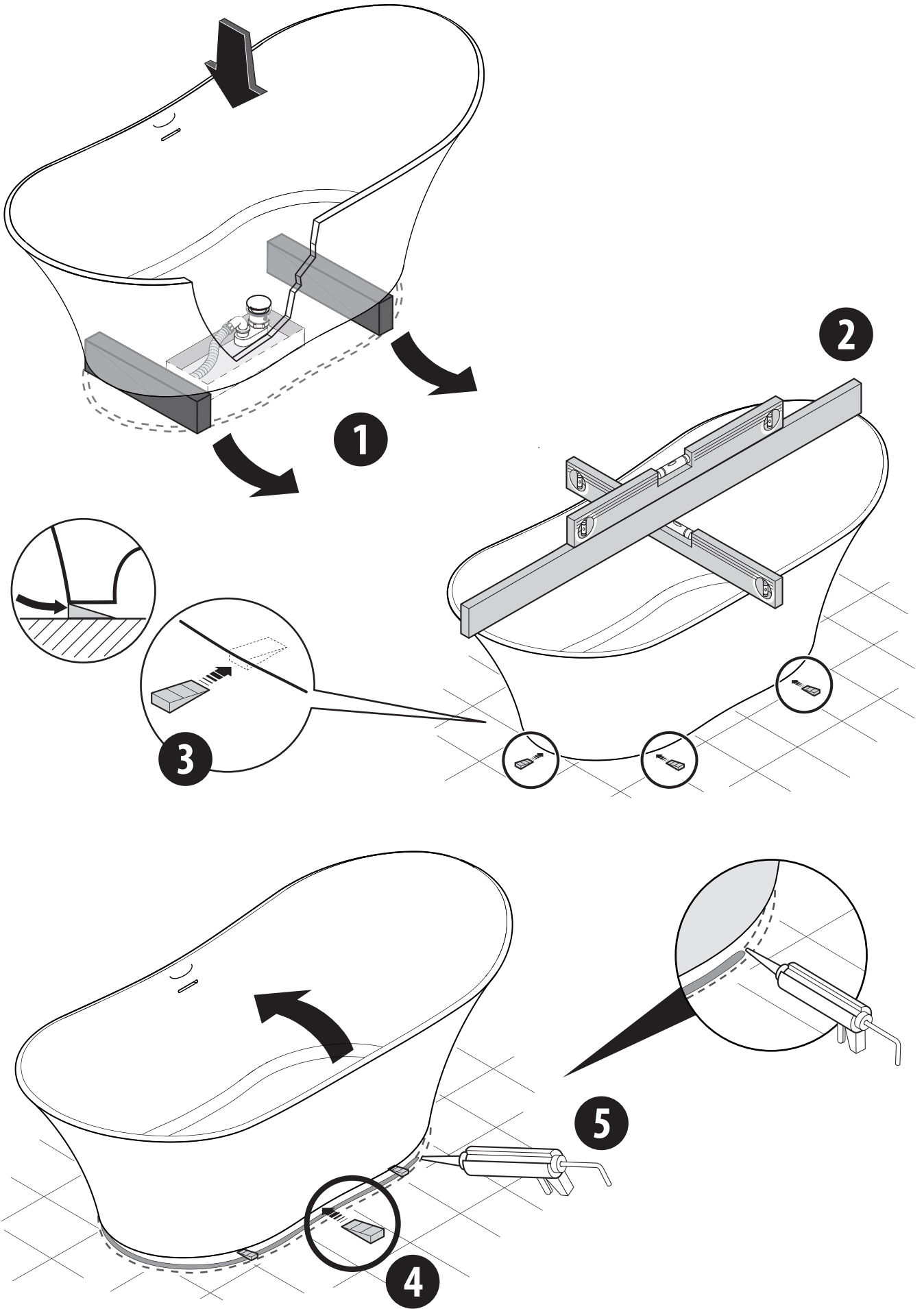



JACUZZI EUROPE S.p.A.

Socio Unico

Direzione e Coordinamento

Jacuzzi Brands, Corp. (USA)

S.S. Pontebbana, km 97,200

33098 Valvasone Arzene (PN) ITALIA

Phone + 39 0434 859111- Fax + 39 0434 85278

www.jacuzzi.eu - info@jacuzzi.eu



Jacuzzi UK

Jacuzzi® Spa and Bath Ltd

Old Mill Lane - Low Road - Hunslet

Leeds LS10 1RB

Jacuzzi® Hot tubs: hottubsales@jacuzziemea.com

Jacuzzi® Bathrooms: retailersales@jacuzziemea.com

Phone: +44 (0)113 2727430 - Fax: +44 (0)113 2727445

Jacuzzi Whirlpool GmbH

A Company of Jacuzzi Brands, Corp. (USA)

Humboldtstr. 30/32

D-70771 Leinfelden-Echterdingen

Phone: 0049 (0)711 933247-20 Technik/Service/Kundendienst/Ersatzteile (After Sales)

Phone: 0049 (0)711 933247-40 Verkauf/Preise/Finish Products

Fax 0049 (0)711 933247-50

www.jacuzzi.eu

info-de@jacuzzi.eu

Jacuzzi France s.a.s.

8 Route de Paris

03 300 Cusset Cedex (FRANCE)

Phone: +33 (0)4 70 30 90 50 - Fax: +33 (0)4 70 97 41 90

info@jacuzzifrance.com

Jacuzzi Bathroom España, SL

Sociedad unipersonal

A Company of Jacuzzi Brands, Corp. (USA)

Jacuzzi® Bathroom España

C/ Comte urgell, 252 local 4

08036 Barcelona

Phone: +34 932 385 031- Fax +34 932 385 032

www.jacuzzi.es

info-es@jacuzzi.eu

I dati e le caratteristiche non impegnano la Jacuzzi Europe S.p.A., che si riserva il diritto di apportare tutte le modifiche ritenute opportune senza obbligo di preavviso o di sostituzione
The data and characteristics indicated do not oblige Jacuzzi Europe, who reserves the right to make the necessary changes they feel opportune without forewarning or substitution
Les caractéristiques indiquées, n'engagent pas la Jacuzzi Europe, qui se réserve le droit d'apporter toutes les modifications qu'elle jugera opportune sans obligation de préavis ou de remplacement
Die Angaben sind für Jacuzzi Europe nicht bindend. Änderungen, die dem Fortschritt dienen, halten wir uns vor
Los datos y características indicadas no comprometen a Jacuzzi Europe que se reserva el derecho de aportar todas las modificaciones que considere oportunas sin obligación de preaviso o de sustitución
Приведенные данные и характеристики являются для фирмы Jacuzzi Europe S.p.A. необязательными. Фирма оставляет за собой право внесения всех тех изменений, которые будут признаны необходимыми, без обязательства предварительного уведомления или замены.



220117490

JACUZZI EUROPE S.p.A. • all rights reserved • JUNE 2009

